

製品名	ミラーボール 吊型 (変速DMX制御)	商品コード	E50041
		型番	MB2-300-D
		縮尺	S=1/10
			
定格電圧	AC 100 V	付属品	ミラーボール用変速DMX制御コントローラ
定格消費電力	10 W		MCBX-MB-B (G40011)
定格周波数	50 / 60 Hz		延長コード
材質	ボール本体：アルミニウム 丸鏡貼り センターパイプ：鋼管		CBL-MB-B20 (E50105)
本体質量	5.0 kg		S-VCTF 0.75 mm ² × 6c 20 m
回転方式	変速		七星 NJW-205-PM付
回転速度	0 ~ 4.0 回転 / 分		七星 NJW-205-AdF付
操作コード	S-VCTF 0.5 mm ² × 5c 1.5 m 七星 NJW-205-PM付		

製品名	ミラーボール 吊型 (変速DMX制御)	商品コード	E50042
		型番	MB2-450-D
		縮尺	S=1/10
			
定格電圧	AC 100 V	付属品	ミラーボール用変速DMX制御コントローラ
定格消費電力	16 W		MCBX-MB-B (G40011)
定格周波数	50 / 60 Hz		延長コード
材質	ボール本体：アルミニウム 丸鏡貼り センターパイプ：鋼管		CBL-MB-B20 (E50105)
本体質量	10.0 kg		S-VCTF 0.75 mm ² × 6c 20 m
回転方式	変速		七星 NJW-205PM付
回転速度	0 ~ 4.0 回転 / 分		七星 NJW-205Adf付
操作コード	S-VCTF 0.5 mm ² × 5c 1.5 m 七星 NJW-205-PM付		

製品名	ミラーボール 吊型 (変速DMX制御)	商品コード	E50043
		型番	MB2-600-D
		縮尺	S=1/10

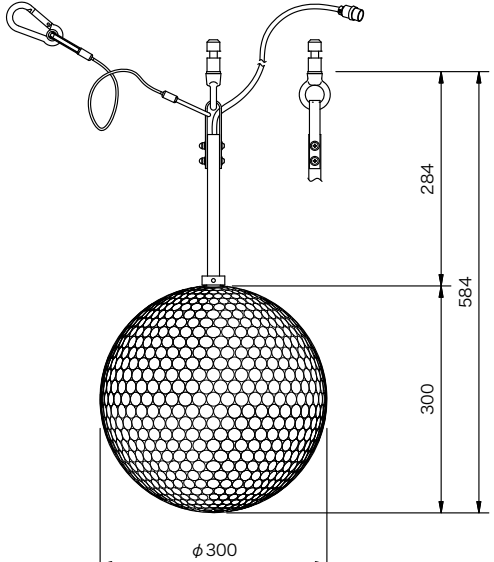
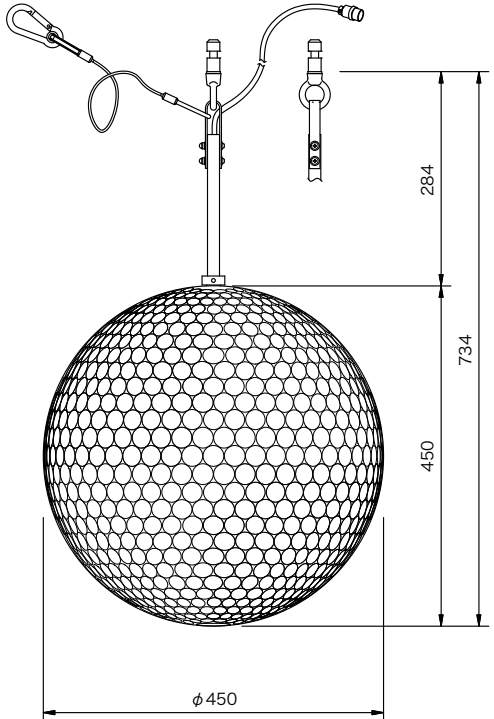
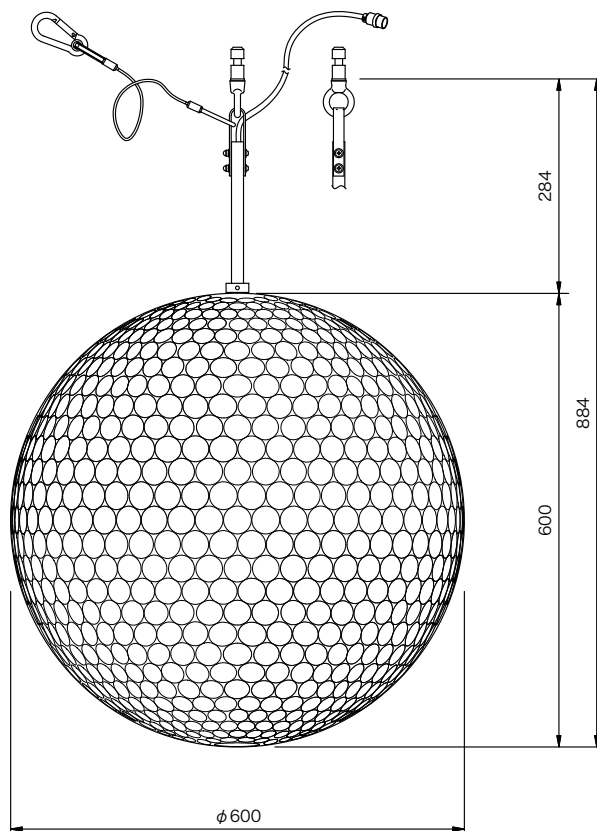

定格電圧	AC 100 V	付属品	ミラーボール用変速DMX制御コントローラ MCBX-MB-B (G40011)
定格消費電力	20 W		延長コード
定格周波数	50 / 60 Hz		CBL-MB-B20 (E50105)
材質	ボール本体：アルミニウム 丸鏡貼り センターパイプ：鋼管		S-VCTF 0.75 mm ² × 6c 20 m 七星 NJW-205-PM付 七星 NJW-205-AdF付
本体質量	17.0 kg		
回転方式	変速		
回転速度	0 ~ 4.0 回転 / 分		
操作コード	S-VCTF 0.5 mm ² × 5c 1.5 m 七星 NJW-205-PM付		

製品名	ミラーボール 吊置兼用型 (変速DMX制御)	商品コード	E50044
		型番	MB2-240×400-D-S
		縮尺	S=1/10
定格電圧	AC 100 V	付属品	ミラーボール用変速DMX制御コントローラ MCBX-MB-B (G40011) 延長コード CBL-MB-B20 (E50105) S-VCTF 0.75 mm ² × 6c 20 m 七星 NJW-205-PM付 七星 NJW-205-AdF付
定格消費電力	15 W		
定格周波数	50 / 60 Hz		
材質	ボール本体：アルミニウム 丸鏡貼り センターパイプ：鋼管 架台：鋼板		
塗装色	架台：黒 (マンセル N-1.0)		
本体質量	8.0 kg		
回転方式	変速		
回転速度	0 ~ 4.0 回転 / 分		
操作コード	S-VCTF 0.5 mm ² × 5c 1.5 m 七星 NJW-205-PM付		

製品名	ミラーボール 吊置兼用型 (変速DMX制御)	商品コード	E50045
		型番	MB2-300-D-S
		縮尺	S=1/10

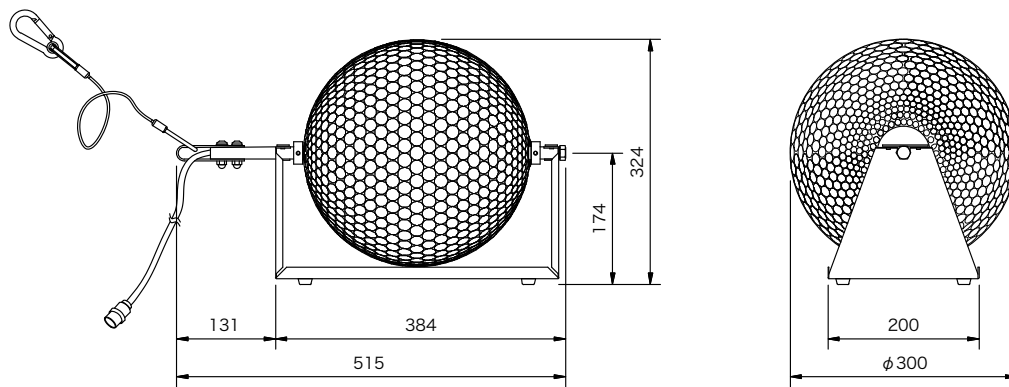

定格電圧	AC 100 V	付属品	ミラーボール用変速DMX制御コントローラ MCBX-MB-B (G40011)
定格消費電力	12 W		延長コード
定格周波数	50 / 60 Hz		CBL-MB-B20 (E50105)
材質	ボール本体：アルミニウム 丸鏡貼り センターパイプ：鋼管 架台：鋼板		S-VCTF 0.75 mm ² × 6c 20 m 七星 NJW-205-PM付 七星 NJW-205-AdF付
塗装色	架台：黒 (マンセル N-1.0)		
本体質量	7.5 kg		
回転方式	変速		
回転速度	0 ~ 4.0 回転 / 分		
操作コード	S-VCTF 0.5 mm ² × 5c 1.5 m 七星 NJW-205-PM付		

製品名	ミラーボール 吊置兼用型 (変速DMX制御)	商品コード	E50046
		型番	MB2-450-D-S
		縮尺	S=1/10
定格電圧	AC 100 V	付属品	ミラーボール用変速DMX制御コントローラ MCBX-MB-B (G40011)
定格消費電力	20 W		延長コード
定格周波数	50 / 60 Hz		CBL-MB-B20 (E50105)
材質	ボール本体：アルミニウム 丸鏡貼り センターパイプ：鋼管 架台：鋼板		S-VCTF 0.75 mm ² × 6c 20 m 七星 NJW-205-PM付
塗装色	架台：黒 (マンセル N-1.0)		七星 NJW-205-AdF付
本体質量	14.0 kg		
回転方式	変速		
回転速度	0 ~ 4.0 回転 / 分		
操作コード	S-VCTF 0.5 mm ² × 5c 1.5 m 七星 NJW-205-PM付		

製品名	ミラーボール 吊置兼用型 (変速DMX制御)	商品コード	E50047
		型番	MB2-600-D-S
		縮尺	S=1/10

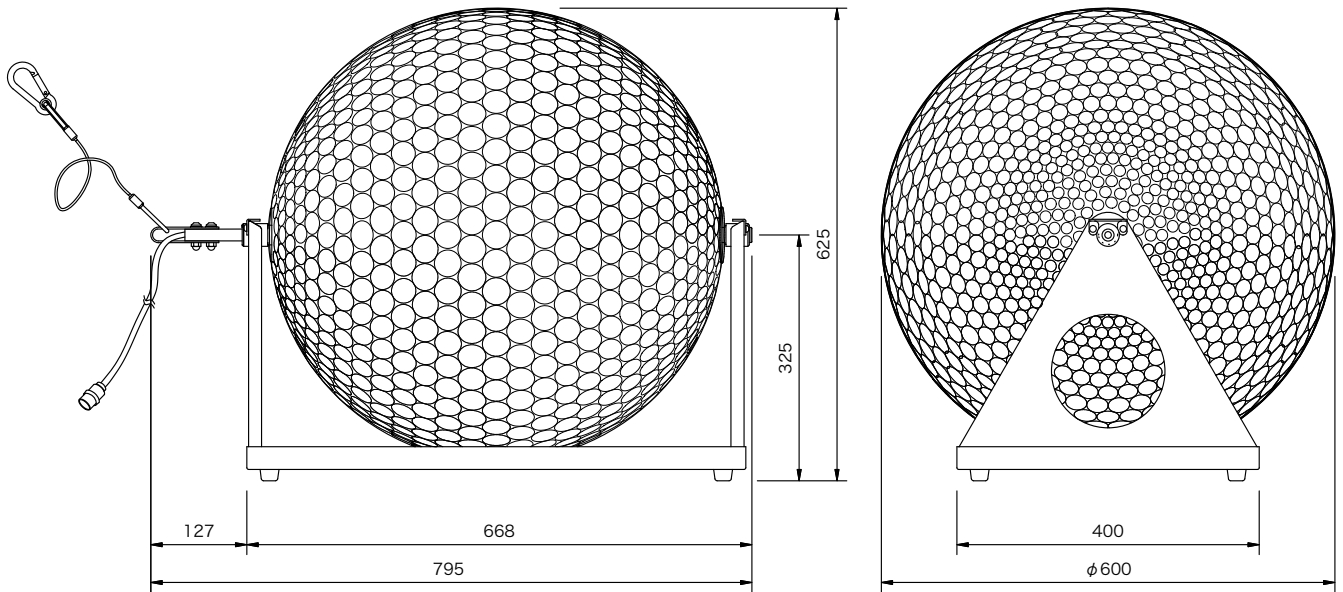

定格電圧 定格消費電力 定格周波数 材質 塗装色 本体質量 回転方式 回転速度 操作コード	AC 100 V 22 W 50 / 60 Hz ボール本体：アルミニウム 丸鏡貼り センターパイプ：鋼管 架台：鋼板 架台：黒 (マンセル N-1.0) 23.0 kg 変速 0 ~ 4.0 回転 / 分 S-VCTF 0.5 mm ² × 5c 1.5 m 七星 NJW-205-PM付	付属品	ミラーボール用変速DMX制御コントローラ MCBX-MB-B (G40011) 延長コード CBL-MB-B20 (E50105) S-VCTF 0.75 mm ² × 6c 20 m 七星 NJW-205-PM付 七星 NJW-205-AdF付
---	---	-----	--

製品名	ミラーボール 吊型 (変速DCモータ制御)	商品コード	E50051
		型番	MB2-300-R
		縮尺	S=1/10
定格電圧	AC 100 V	付属品	ミラーボール用変速DCモータ制御コントローラ MCBX-MB-A (G40012) 延長コード CBL-MB-A20 (E50106) S-VCTF 0.75 mm ² × 3c 20 m 七星 NJC-203-PM付 七星 NJC-203-AdF付
定格消費電力	10 W		
定格周波数	50 / 60 Hz		
材質	ボール本体：アルミニウム 丸鏡貼り センターパイプ：鋼管		
本体質量	5.0 kg		
回転方式	変速 (DCモータ)		
回転速度	0 ~ 4.5 回転 / 分		
操作コード	S-VCTF 0.5 mm ² × 3c 1.5 m 七星 NJC-203-PM付		

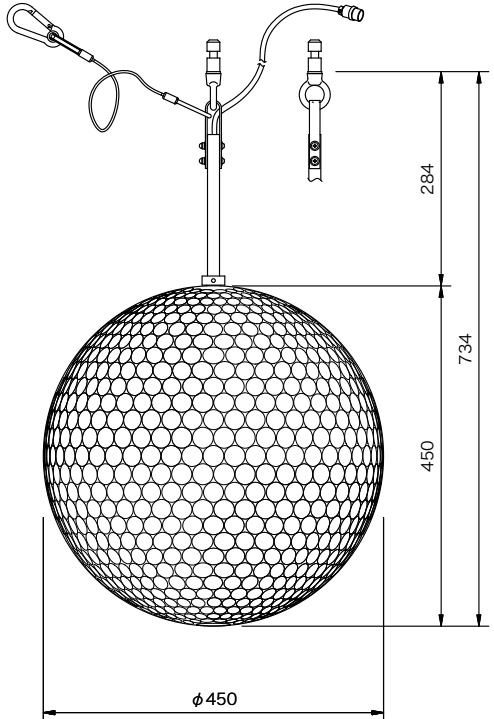
製品名	ミラーボール 吊型 (変速ACモータ制御)	商品コード	E50052
		型番	MB2-450-R
		縮尺	S=1/10
			
定格電圧	AC 100 V	付属品	ミラーボール用変速ACモータ制御コントローラ
定格消費電力	17 W		MCBX-MB-C (G40013)
定格周波数	50 /60 Hz		延長コード
材質	ボール本体：アルミニウム 丸鏡貼り センターパイプ：鋼管		CBL-MB-C20 (E50107)
本体質量	10.0 kg		S-VCTF 0.75 mm ² × 6c 20 m
回転方式	変速 (ACモータ)		七星 NJC-207-PM付
回転速度	50Hz：0 ~ 3.3 回転 / 分 60Hz：0 ~ 4.0 回転 / 分		七星 NJC-207-AdF付
操作コード	S-VCTF 0.5 mm ² × 6c 1.5 m 七星 NJC-207-PM付		

製品名	ミラーボール 吊型 (変速ACモータ制御)	商品コード	E50053
		型番	MB2-600-R
		縮尺	S=1/10
定格電圧	AC 100 V	付属品	ミラーボール用変速ACモータ制御コントローラ
定格消費電力	17 W		MCBX-MB-C (G40013)
定格周波数	50 /60 Hz		延長コード
材質	ボール本体：アルミニウム 丸鏡貼り センターパイプ：鋼管		CBL-MB-C20 (E50107)
本体質量	17.0 kg		S-VCTF 0.75 mm ² × 6c 20 m
回転方式	変速 (ACモータ)		七星 NJC-207-PM付
回転速度	50Hz：0 ~ 3.3 回転 / 分 60Hz：0 ~ 4.0 回転 / 分		七星 NJC-207-AdF付
操作コード	S-VCTF 0.5 mm ² × 6c 1.5 m 七星 NJC-207-PM付		

製品名	ミラーボール 吊置兼用型 (変速ACモータ制御)	商品コード	E50054
		型番	MB2-240×400-R-S
		縮尺	S=1/10
定格電圧	AC 100 V	付属品	ミラーボール用変速ACモータ制御コントローラ MCBX-MB-C (G40013) 延長コード CBL-MB-C20 (E50107) S-VCTF 0.75 mm ² × 6c 20 m 七星 NJC-207-PM付 七星 NJC-207-AdF付
定格消費電力	10 W		
定格周波数	50 / 60 Hz		
材質	ボール本体：アルミニウム 丸鏡貼り センターパイプ：鋼管 架台：鋼板		
塗装色	架台：黒 (マンセル N-1.0)		
本体質量	8.0 kg		
回転方式	変速 (ACモータ)		
回転速度	50Hz：0 ~ 3.3 回転 / 分 60Hz：0 ~ 4.0 回転 / 分		
操作コード	S-VCTF 0.5 mm ² × 6c 1.5 m 七星 NJC-207-PM付		

製品名	ミラーボール 吊置兼用型 (変速DCモータ制御)	商品コード	E50055
		型番	MB2-300-R-S
		縮尺	S=1/10
定格電圧	AC 100 V	付属品	ミラーボール用変速DCモータ制御コントローラ
定格消費電力	11 W		MCBX-MB-A (G40012)
定格周波数	50 / 60 Hz		延長コード
架台材質	ボール本体：アルミニウム 丸鏡貼り センターパイプ：鋼管 架台：鋼板		CBL-MB-A20 (E50106)
塗装色	架台：黒 (マンセル N-1.0)		S-VCTF 0.75 mm ² × 3c 20 m
本体質量	7.5 kg		七星 NJC-203-PM付
回転方式	変速 (DCモータ)		七星 NJC-203-AdF付
回転速度	0 ~ 4.5 回転 / 分		
操作コード	S-VCTF 0.5 mm ² × 3c 1.5 m 七星 NJC-203-PM付		

製品名	ミラーボール 吊置兼用型 (変速ACモータ制御)	商品コード	E50056
		型番	MB2-450-R-S
		縮尺	S=1/10
定格電圧	AC 100 V	付属品	ミラーボール用変速ACモータ制御コントローラ
定格消費電力	17 W		MCBX-MB-C (G40013)
定格周波数	50 / 60 Hz		延長コード
材質	ボール本体：アルミニウム 丸鏡貼り センターパイプ：鋼管 架台：鋼板		CBL-MB-C20 (E50107)
塗装色	架台：黒 (マンセル N-1.0)		S-VCTF 0.75 mm ² × 6c 20 m
本体質量	14.0 kg		七星 NJC-207-PM付
回転方式	変速 (ACモータ)		七星 NJC-207-AdF付
回転速度	50Hz：0 ~ 3.3 回転 / 分 60Hz：0 ~ 4.0 回転 / 分		
操作コード	S-VCTF 0.5 mm ² × 6c 1.5 m 七星 NJC-207-PM付		

製品名	ミラーボール 吊置兼用型 (変速ACモータ制御)	商品コード	E50057
		型番	MB2-600-R-S
		縮尺	S=1/10

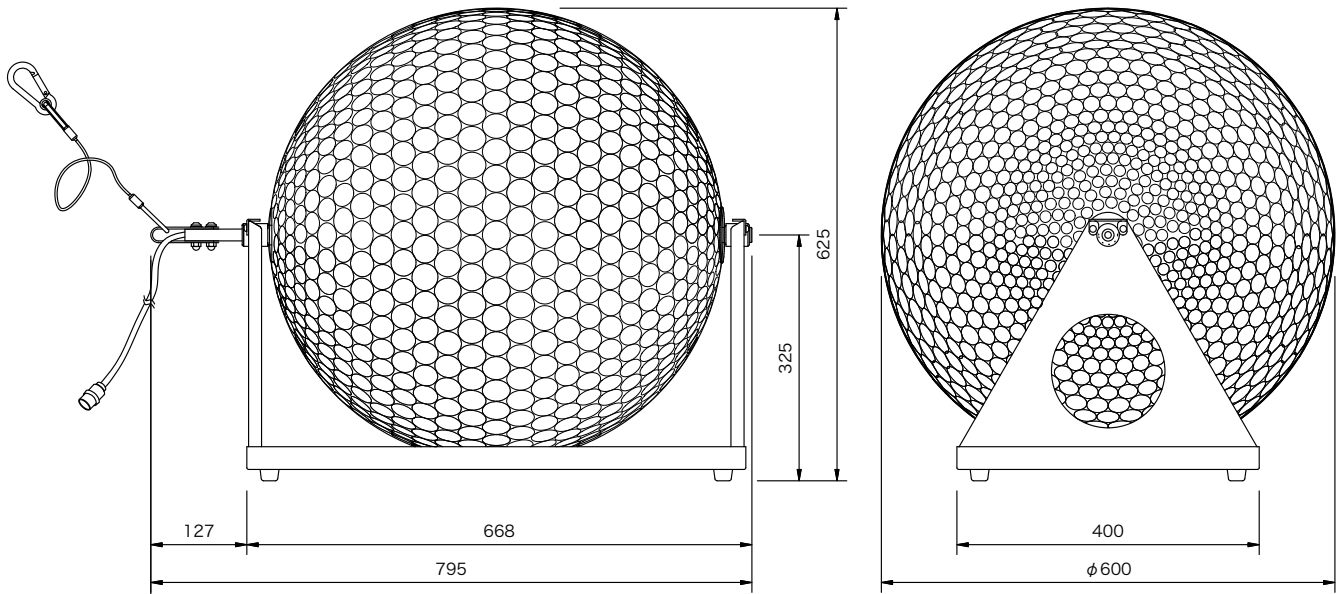

定格電圧	AC 100 V	付属品	ミラーボール用変速ACモータ制御コントローラ
定格消費電力	19 W		MCBX-MB-C (G40013)
定格周波数	50 / 60 Hz		延長コード
材質	ボール本体：アルミニウム 丸鏡貼り センターパイプ：鋼管 架台：鋼板		CLB-MB-C20
塗装色	架台：黒 (マンセル N-1.0)		S-VCTF 0.75 mm ² × 6c 20 m
本体質量	23.0 kg		七星 NJC-207-PM付
回転方式	変速 (ACモータ)		七星 NJC-207-AdF付
回転速度	50Hz：0 ~ 3.3 回転 / 分 60Hz：0 ~ 4.0 回転 / 分		
操作コード	S-VCTF 0.5 mm ² × 6c 1.5 m 七星 NJC-207-PM付		

製品名	ミラーボール 吊型 (定速ACモータ)	商品コード	E50061
		型番	MB2-300
		縮尺	S=1/10
定格電圧	AC 100 V		
定格消費電力	2.5 W		
定格周波数	50 / 60 Hz		
材質	ボール本体：アルミニウム 丸鏡貼り センターパイプ：鋼管		
本体質量	4.5 kg		
回転方式	定速 (ACモータ)		
回転速度	50Hz：0.8 回転 / 分 60Hz：1.0 回転 / 分		
ヒューズ	0.5 A×1		
電源コード	2PNCT 2mm ² ×2c+E2mm ² 1.0m C型20A プラグ付		

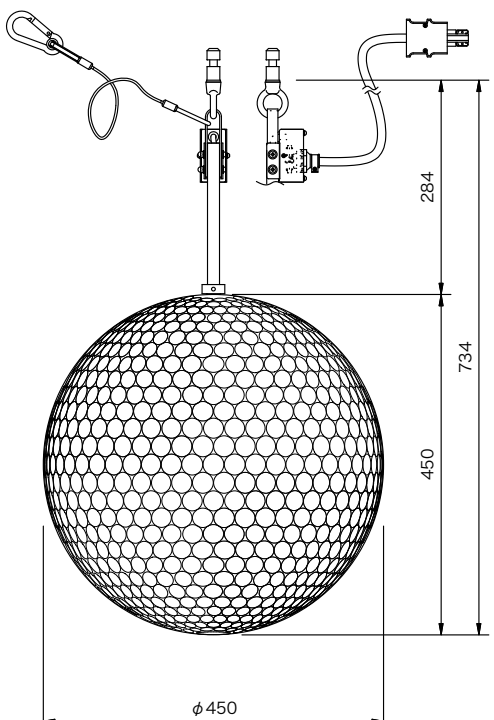
製品名	ミラーボール 吊型 (定速ACモータ)	商品コード	E50062
		型番	MB2-450
		縮尺	S=1/10
			
定格電圧	AC 100 V		
定格消費電力	15 W		
定格周波数	50 / 60 Hz		
材質	ボール本体：アルミニウム 丸鏡貼り センターパイプ：鋼管		
本体質量	10.0 kg		
回転方式	定速 (ACモータ)		
回転速度	50Hz：0.8 回転 / 分 60Hz：1.0 回転 / 分		
ヒューズ	0.5 A×1		
電源コード	2PNCT 2mm ² ×2c+E2mm ² 1.0m C型20A プラグ付		

製品名	ミラーボール 吊型 (定速ACモータ)	商品コード	E50063
		型番	MB2-600
		縮尺	S=1/10
定格電圧	AC 100 V		
定格消費電力	15 W		
定格周波数	50 / 60 Hz		
材質	ボール本体：アルミニウム 丸鏡貼り センターパイプ：鋼管		
本体質量	17.0 kg		
回転方式	定速 (ACモータ)		
回転速度	50Hz：0.8 回転 / 分 60Hz：1.0 回転 / 分		
ヒューズ	0.5 A×1		
電源コード	2PNCT 2mm ² ×2c+E2mm ² 1.0m C型20A プラグ付		

製品名	ミラーボール 吊置兼用型 (定速ACモータ)	商品コード	E50064
		型番	MB2-240×400-S
		縮尺	S=1/10
定格電圧	AC 100 V		
定格消費電力	3.5 W		
定格周波数	50 / 60 Hz		
材質	ボール本体：アルミニウム 丸鏡貼り センターパイプ：鋼管 架台：鋼板		
塗装色	架台：黒 (マンセル N-1.0)		
本体質量	7.0 kg		
回転方式	定速 (ACモータ)		
回転速度	50Hz：0 ~ 0.8 回転 / 分 60Hz：0 ~ 1.0 回転 / 分		
ヒューズ	0.5 A×1		
電源コード	2PNCT 2mm ² ×2c+E2mm ² 1.0m C型20A プラグ付		

製品名	ミラーボール 吊置兼用型 (定速ACモータ)	商品コード	E50065
		型番	MB2-300-S
		縮尺	S=1/10
定格電圧	AC 100 V		
定格消費電力	3.5 W		
定格周波数	50 / 60 Hz		
材質	ボール本体：アルミニウム 丸鏡貼り センターパイプ：鋼管 架台：鋼板		
塗装色	架台：黒 (マンセル N-1.0)		
本体質量	7.0 kg		
回転方式	定速 (ACモータ)		
回転速度	50Hz：0.8 回転 / 分 60Hz：1.0 回転 / 分		
ヒューズ	0.5 A×1		
電源コード	2PNCT 2mm ² ×2c+E2mm ² 1.0m C型20A プラグ付		

製品名	ミラーボール 吊置兼用型 (定速ACモータ)	商品コード	E50066
		型番	MB2-450-S
		縮尺	S=1/10

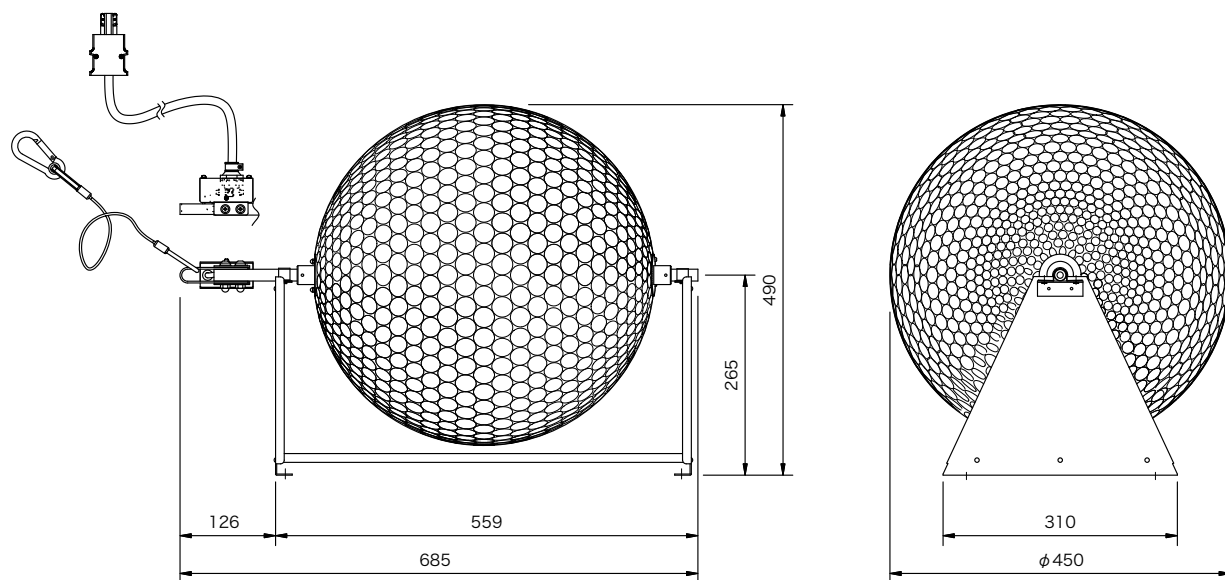

定格電圧	AC 100 V		
定格消費電力	15 W		
定格周波数	50 / 60 Hz		
材質	ボール本体：アルミニウム 丸鏡貼り センターパイプ：鋼管 架台：鋼板		
塗装色	架台：黒 (マンセル N-1.0)		
本体質量	14.0 kg		
回転方式	定速 (ACモータ)		
回転速度	50Hz：0.8 回転 / 分 60Hz：1.0 回転 / 分		
ヒューズ	0.5 A×1		
電源コード	2PNCT 2mm ² ×2c+E2mm ² 1.0m C型20A プラグ付		

製品名	ミラーボール 吊置兼用型 (定速ACモータ)	商品コード	E50067
		型番	MB2-600-S
		縮尺	S=1/10

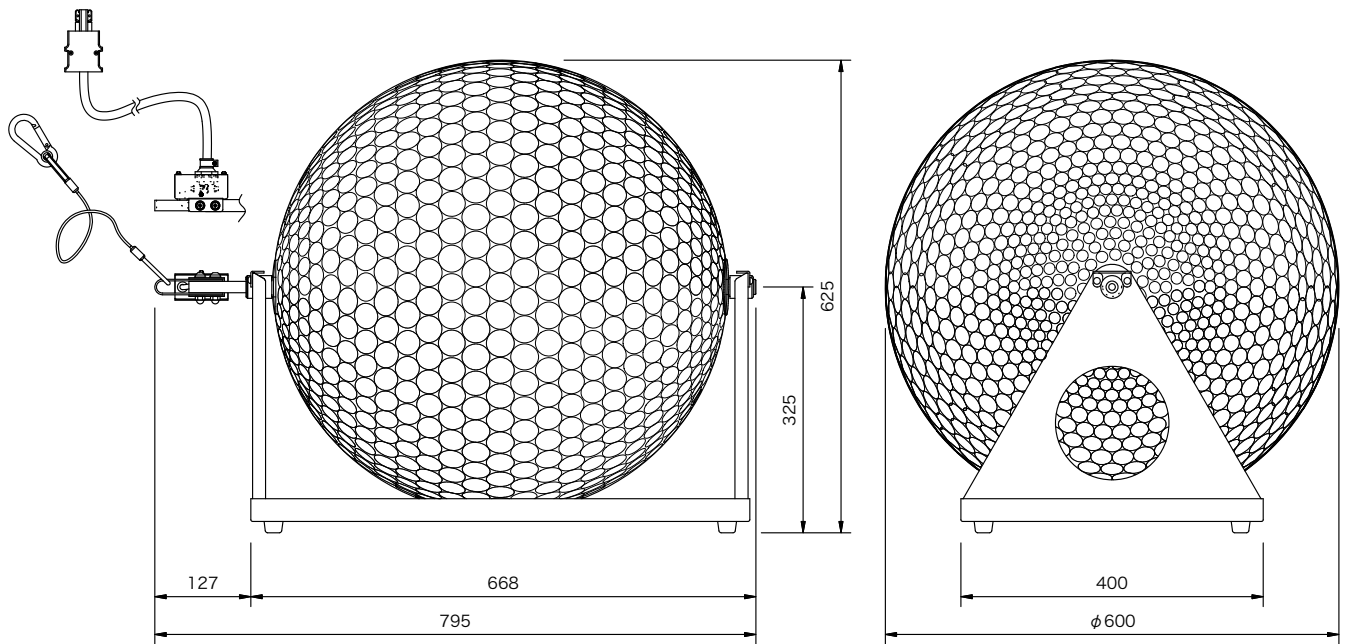

定格電圧	AC 100 V		
定格消費電力	15 W		
定格周波数	50 / 60 Hz		
材質	ボール本体：アルミニウム 丸鏡貼り センターパイプ：鋼管 架台：鋼板		
塗装色	架台：黒 (マンセル N-1.0)		
本体質量	23.0 kg		
回転方式	定速 (ACモータ)		
回転速度	50Hz：0.8 回転 / 分 60Hz：1.0 回転 / 分		
ヒューズ	0.5 A×1		
電源コード	2PNCT 2mm ² ×2c+E2mm ² 1.0m C型20A プラグ付		

製品名	ミラーボール用変速DMX制御回路図	商品コード	G40011-資1
		型番	MCBX-MB-B系統図
		縮尺	S=NO

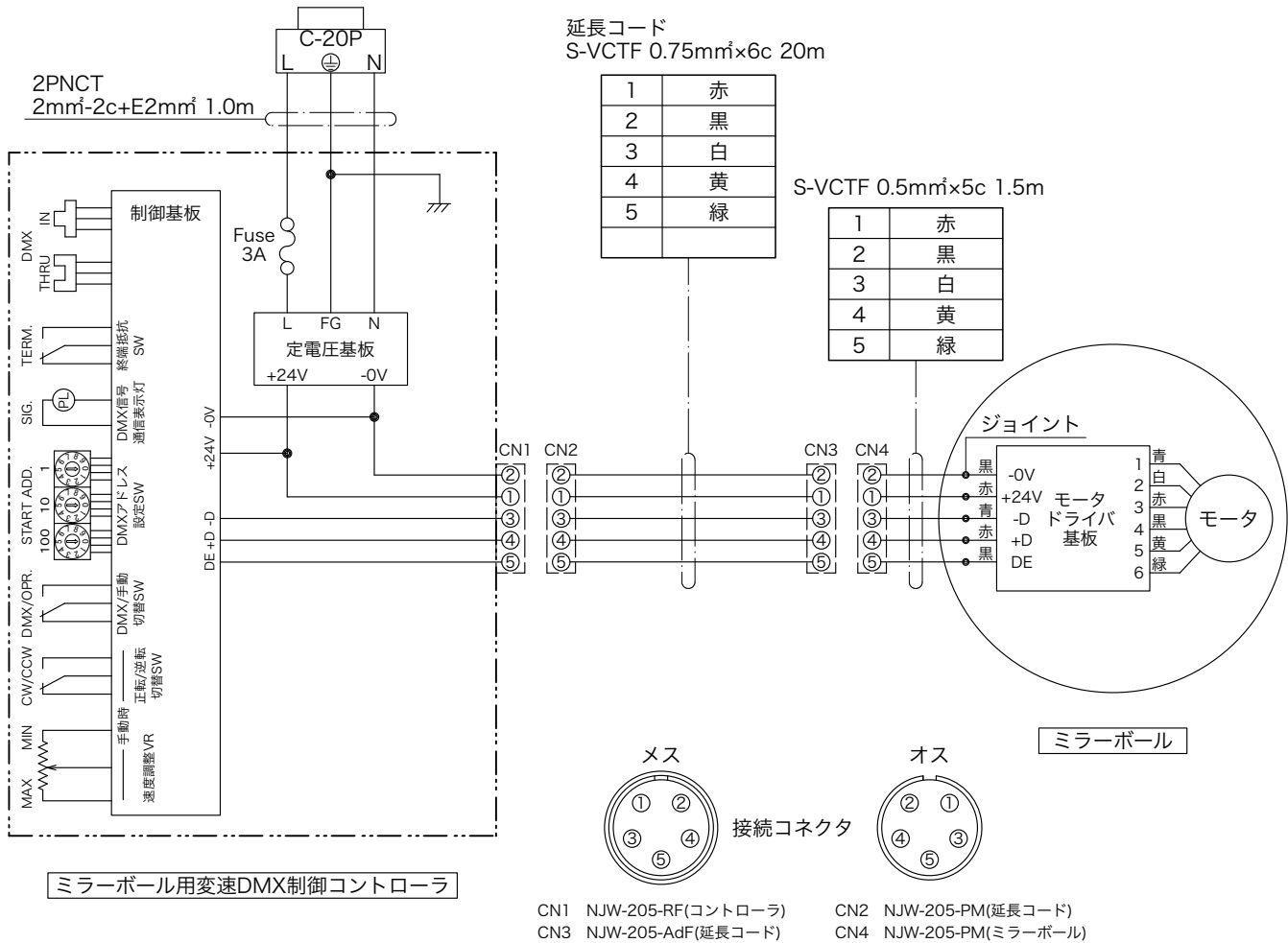

コントローラ	MCBX-MB-B (G40011)	延長コード	CBL-MB-B20 (E50105) S-VCTF 0.75 mm ² × 6c 20 m 七星 NJW-205-PM付 七星 NJW-205-AdF付
ミラーボール	MB2-300-D (E50041) MB2-450-D (E50042) MB2-600-D (E50043) MB2-240×400-D-S (E50044) MB2-300-D-S (E50045) MB2-450-D-S (E50046) MB2-600-D-S (E50047)		

製品名	ミラーボール用変速DMX制御コントローラ	商品コード	G40011
		型番	MCBX-MB-B
		縮尺	S=1/3

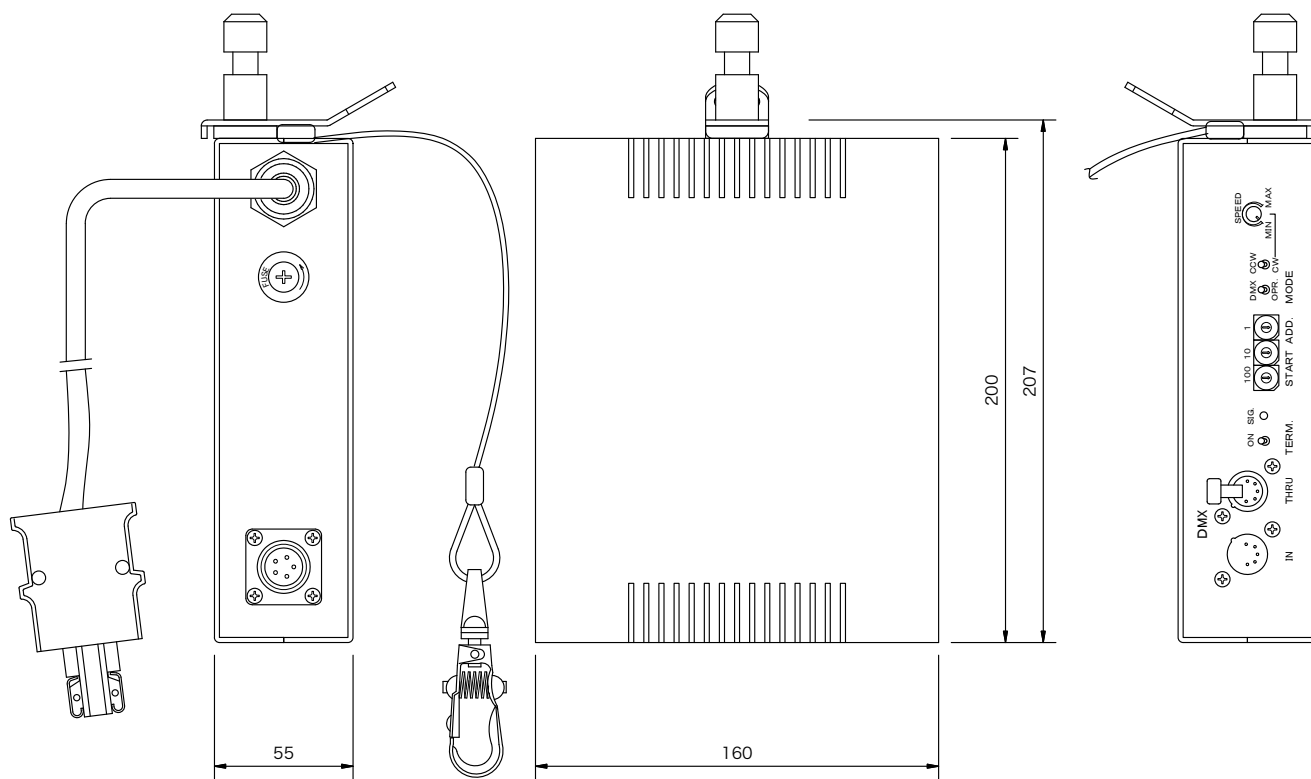

定格電圧	AC 100 V	操作信号コネクタ	七星 NJW-205-RF
定格消費電力	22 W	適合器具	MB2-300-D (E50041)
定格周波数	50 / 60 Hz		MB2-450-D (E50042)
回転速度調整	0 ~ 4 回転 / 分		MB2-600-D (E50043)
制御信号	DMX512/1990		MB2-240×400-D-S (E50044)
制御CH数	2 CH (回転速度・回転方向)		MB2-300-D-S (E50045)
制御コネクタ	DMX-IN XLR 5P オス×1 DMX-THRU XLR 5P メス×1		MB2-450-D-S (E50046)
本体材質	アルミニウム		MB2-600-D-S (E50047)
塗装色	黒 (マンセル N-1.0)		
本体質量	1.5 kg		
ヒューズ	3 A×1		
電源コード	2PNCT 2mm ² ×2c+E2mm ² 1.0m C型20A プラグ付		

製品名	ミラーボール用変速DCモータ制御回路図	商品コード	G40012-資1
		型番	MCBX-MB-A系統図
		縮尺	S=NO

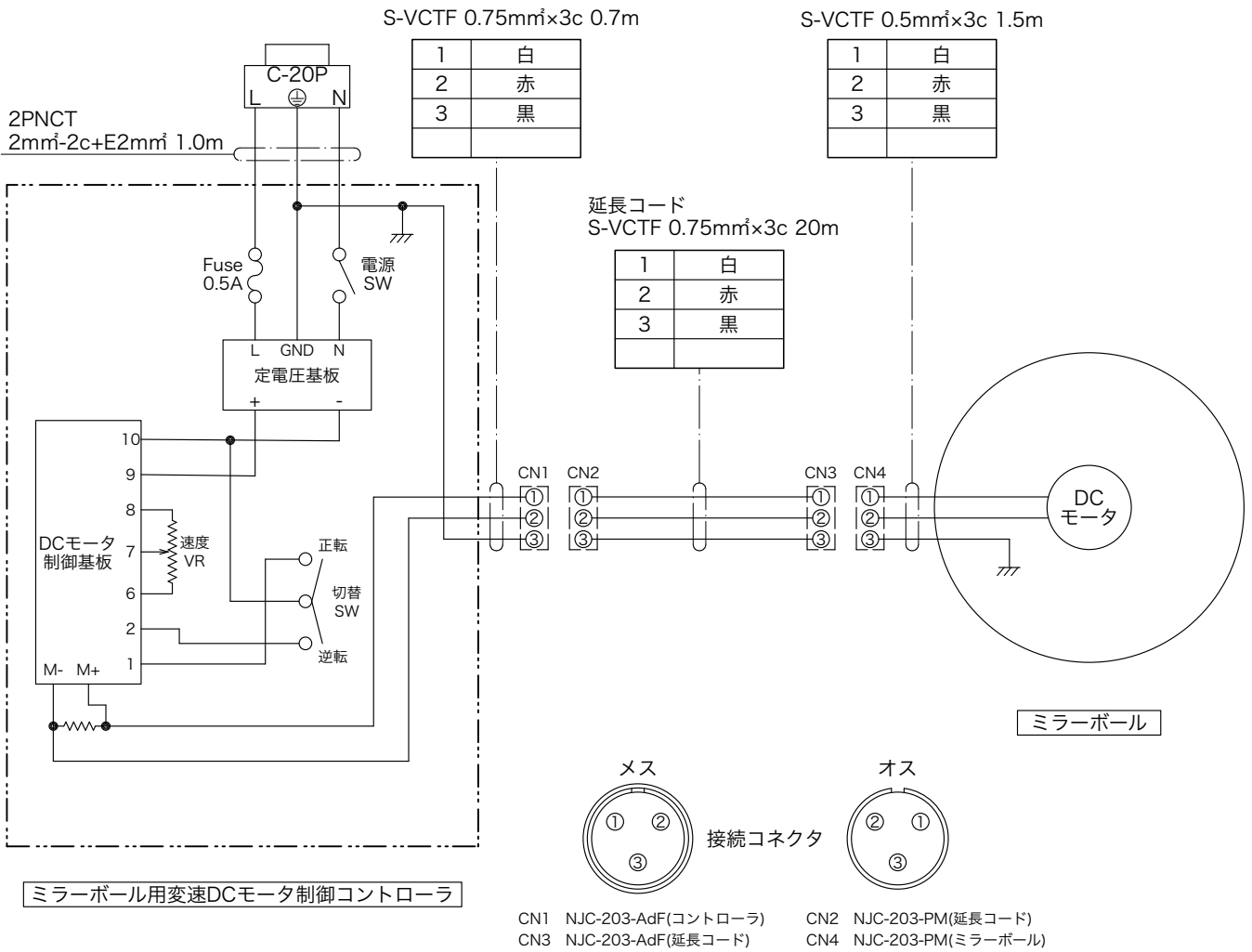

コントローラ	MCBX-MB-A (G40012)	延長コード	CBL-MB-A20 (E50106)
ミラーボール	MB2-300-R (E50051) MB2-300-R-S (E50055)		S-VCTF 0.75 mm ² × 3c 20 m 七星 NJC-203-PM付 七星 NJC-203-AdF付

製品名	ミラーボール用変速DCモータ制御コントローラ	商品コード	G40012
		型番	MCBX-MB-A
		縮尺	S=1/3
定格電圧	AC 100 V	適合器具	MB2-300-R (E50051) MB2-300-R-S (E50055)
定格消費電力	11 W		
定格周波数	50 / 60 Hz		
回転速度調整	0 ~ 4.5 回転 / 分		
対応モータ	DCモータ		
本体材質	鋼板		
塗装色	黒 (マンセル N-1.0)		
本体質量	1.3 kg		
ヒューズ	0.5 A×1		
電源コード	2PNCT 2mm ² ×2c+E2mm ² 1.0m C型20A プラグ付		
操作コード	S-VCTF0.75mm ² -3c 0.7m 七星 NJC-203-AdF付		

製品名	ミラーボール用変速ACモータ制御回路図	商品コード	G40013-資1
		型番	MCBX-MB-C系統図
		縮尺	S=NO

延長コード
S-VCTF 0.75mm²×6c 20m

1	白
2	赤
3	緑
4	
5	黄
6	黒
7	茶

S-VCTF 0.5mm²×6c 1.5m

1	白
2	赤
3	緑
4	
5	黄
6	黒
7	茶

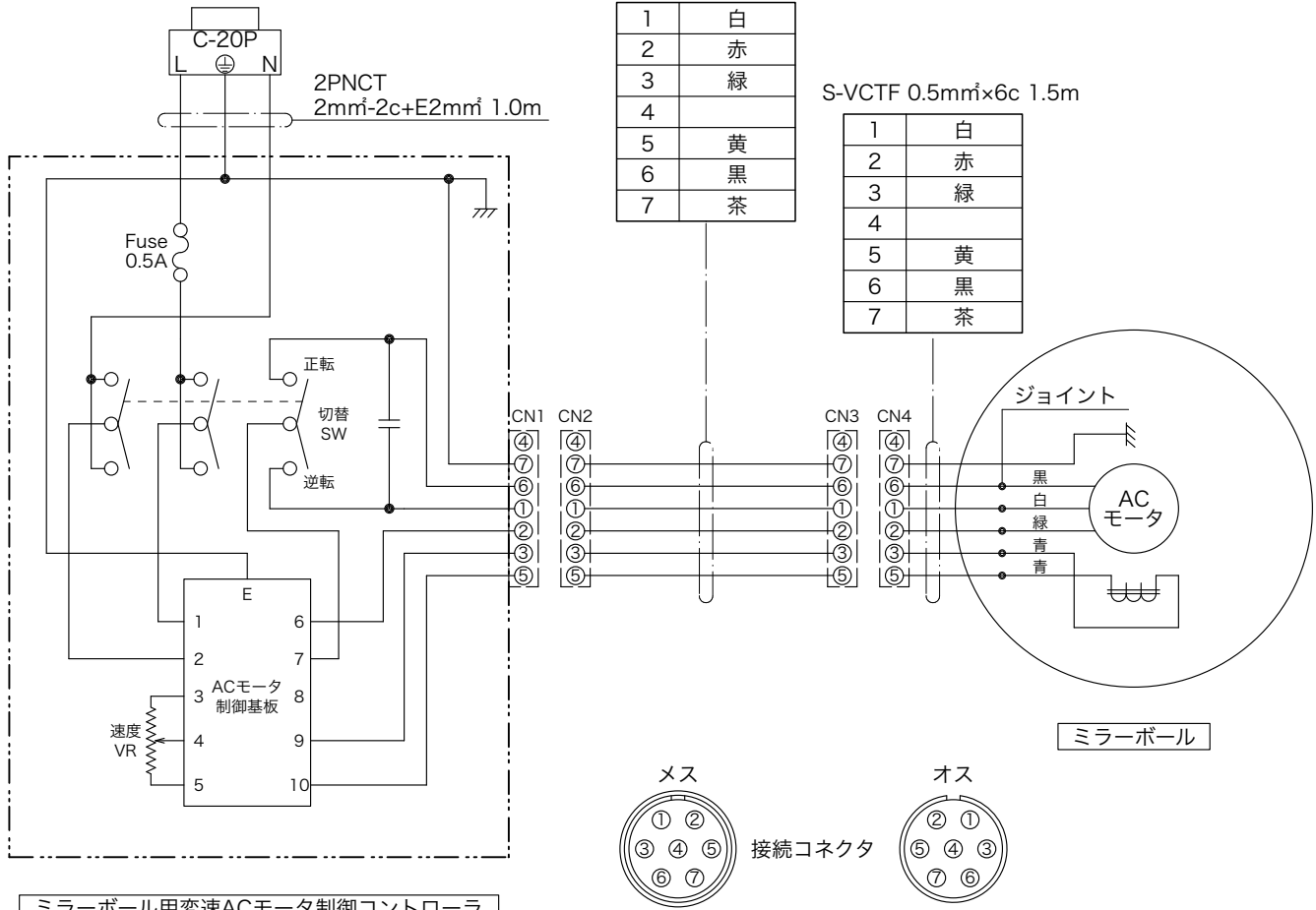

ミラーボール用変速ACモータ制御コントローラ



- CN1 NJC-207-RF(コントローラ) CN2 NJC-207-PM(延長コード)
CN3 NJC-207-AdF(延長コード) CN4 NJC-207-PM(ミラーボール)

コントローラ	MCBX-MB-C (G40013)	延長コード	CBL-MB-C20 (E50107) S-VCTF 0.75 mm ² × 6c 20 m 七星 NJC-207-PM付 七星 NJC-207-AdF付
ミラーボール	MB2-450-R (E50052) MB2-600-R (E50053) MB2-240×400-R-S (E50054) MB2-450-R-S (E50056) MB2-600-R-S (E50057)		

製品名	ミラーボール用変速ACモータ制御コントローラ	商品コード	G40013
		型番	MCBX-MB-C
		縮尺	S=1/3

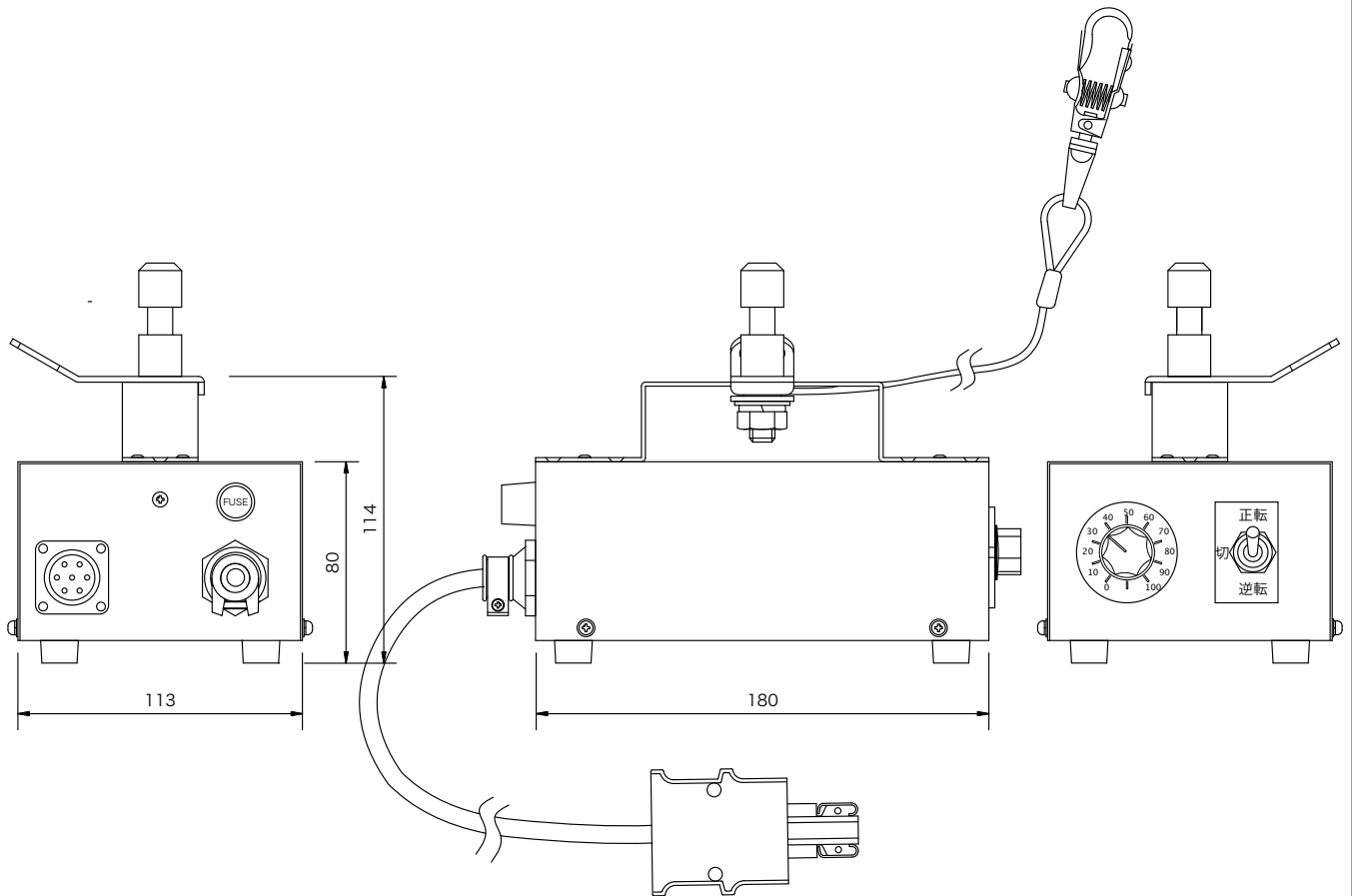

定格電圧	AC 100 V	適合器具	MB2-450-R (E50052)
定格消費電力	20 W		MB2-600-R (E50053)
定格周波数	50 / 60 Hz		MB2-240×400-R-S (E50054)
回転速度調整	50Hz : 0 ~ 3.3 回転 / 分 60Hz : 0 ~ 4.0 回転 / 分		MB2-450-R-S (E50056)
対応モータ	ACモータ		MB2-600-R-S (E50057)
本体材質	鋼板		
塗装色	黒 (マンセル N-1.0)		
本体質量	1.5 kg		
ヒューズ	0.5 A×1		
電源コード	2PNCT 2mm ² ×2c+E2mm ² 1.0m C型20A プラグ付		
操作信号コネクタ	七星 NJC-207-RF		